



Manufacturer of pneumatic impact tools and hydraulic tools for mines, quarries, construction industry, steelworks and foundries.

TECHNICKÉ ÚDAJE – TECHNISCHE DATEN – TECHNICAL DATA



SEK 4-1CA Chipping Hammer

APPLICATION

The chipping hammer is a versatile tool. It is used in construction work (light chipping and breaking, slotting, cleaning) and foundries (degating castings, removing risings).

Technické údaje – Technische data – Technical data	ISO	SEK 4-1 CA
Hmotnost - Gewicht - Weight	kg	4,8
Energie úderu - Schlagenergie - Impact energy	J	4,96
Frekvence úderů - Schlagfrequenz - Impact frequency	Hz	44
Spotřeba vzduchu - Luftverbrauch - Air consumption	m ³ .min ⁻¹	0,29
Provozní přetlak vzduchu - Betriebsluftdruck - Oper. air pressure	MPa	0,4 – 0,7
Vážená hodnota vibrací - Vibrationspegel - Vibration level	m.s ⁻²	3,2
Naměřená hladina akustického výkonu - Measured sound power level L _{WA}	dB	93,1
Garantovaná hladina akustického výkonu L _{WA} – Garantierter Lärmpegel L _{WA} - Guaranteed noise level L _{WA}	dB	94
(Délka - Länge – Length) x (Šířka - Breite – Width)	mm	353 x 230
Přívodní hadice - Luftzufuhrschlauch - Air supply hose	mm	Js 13
Připojení- Anschlussgewinde- Connecting thread		G 1/2" Quick Coupling
Stopka nástroje - Einsteckende - Shank	mm	#19x50
Zajištění nástroje - Werkzeug sichern - Tool fixing		Otevřené víko –Zylinderdeckel geöffneter - OPENED COVER
Objednací číslo - Bestellnummer - Ordering code		9470-720

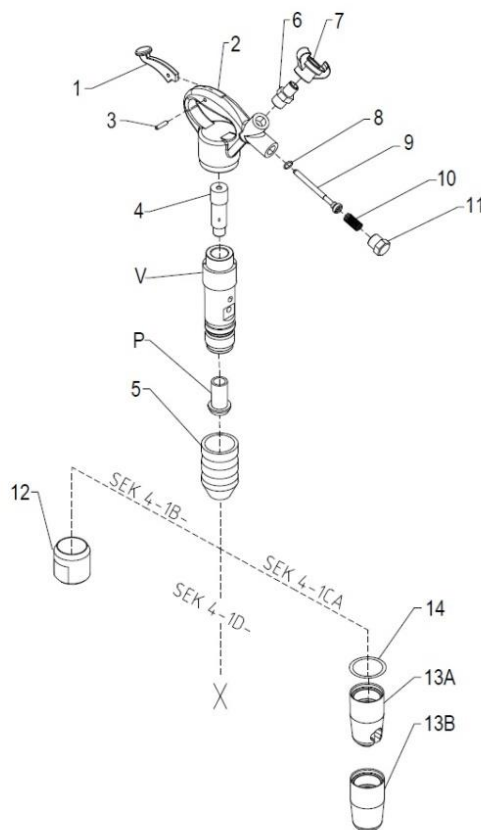

www.permon.cz
e-mail : prodej@permon.cz
e-mail : export@permon.cz

Roztoky 217, 270 23 Křivoklát, Česká republika
for the Czech Rep. and SK
for other territories
v:04.2023

T: + 420 313 521 548
T: + 420 313 521 563